



COMPANY WITH
QUALITY SYSTEM
CERTIFIED BY DNV GL
= ISO 9001 =

EQUILIBRATRICI AUTOCARRO

TRUCK WHEEL BALANCERS

LKW - RADAUSWUCHTMASCHINEN

EQUILIBREUSES POIDS LOURDS

EQUILIBRADORAS DE CAMIONES



GT2.MOVI C
+ GAR173 star adapter
+ GAR344 quick lock

LCD DISPLAY



132 x 40 mm

Display grafico LCD retroilluminato.
Backlit graphic LCD display.
Graphischer einfarbiger LCD-Display
mit Hintergrundbeleuchtung.
Écran graphique LCD retro-éclairé.
Pantalla gráfica LCD con iluminación trasera.

Servizio mobile

MULTIPLE POWER

- = 220V ✓
- = 110V ✓
- 24V ✓
- 12V (optional)

EXTRA LIGHT 115 kg
(without accessories)



MOTOR SPIN

Lancio a motore / Spin by electric motor / Die Steuerung ist elektrisch / Lancement électrique / Lanzamiento electrico

Equilibratrice autocarro mobile, adatta sia a furgoni chiusi che a rimorchi telonati.

Ideale per assistenza pneumatici su strada, può operare sia su pneumatici autocarro che auto (con accessori opzionali).

Macchina di grande versatilità per equilibrare con precisione ruote di motocicli, autovetture e veicoli commerciali. Sistema a microprocessore con autotaratura, autodiagnosi e funzioni specifiche per equilibratura statica, dinamica e ALU (per cerchi in lega leggera). Misurazione con lancio unico e con bassa velocità di rotazione. Indicazioni dei valori di squilibrio e delle relative posizioni.

Mobile truck balancer for closed vans and trailers.

Ideal for roadside tyre service, it is suitable for both truck and car tyres (with optional accessories).

This versatile machine is designed for easy, fast and accurate balancing of motorcycle, car and commercial wheels. Microprocessor controlled with self-calibration and self-diagnostics. Specific balancing programs for static, dynamic and ALU wheels (light alloy). One single spin with low rotation speed provides all the values. Readout of out of balance values and the related position on the wheel.

Einfahrbares LKW-Wuchtmachine, geeignet für Lieferwagen und geschlossene Anhänger.

Ideal für den Serviceeinsatz auf der Strasse, es kann sowohl LKW- als auch PKW-räder montieren (mit opt. Zubehör).

Sehr vielseitige Maschinen für das präzise Auswuchten von Rädern von Motorrädern, PKW und LKW. Microprozessor-System mit automatischer Eichung, Selbstdiagnose und spezifischen Funktionen für statische und dynamische Auswuchtung und ALU Programm für Leichtmetall-Felgen. Messen mit nur einem Lauf und mit niedriger Drehgeschwindigkeit. Meldung der Werte der Unwucht und der entsprechenden Positionen.

Équilibruse PL mobile, apte soit aux fourgons que aux remorques fermés.

Idéale pour assistance pneus sur rue, elle peut opérer soit sur pneumatiques PL que VL (voir options).

Machine de haute polyvalence pour l'équilibrage des roues moto, VL et PL. Système à microprocesseur avec auto-étalonnage, auto-diagnostic et programmes spécifiques pour l'équilibrage statique, dynamique et ALU (pour roues en alliage). Mesure avec un seul lancement et basse vitesse de rotation. Affichage sur le display de la position et valeur du balourd.

Desmontadora para camiones móvil, ideal para furgonetas o remolques cerrados.

Perfecta para asistencia de neumáticos en carretera, puede operar tanto con neumáticos para camiones cuanto con neumáticos de coche.

Máquina de gran versatibilidad para equilibrar con precisión ruedas de motocicletas, turismos y vehículos comerciales. Sistema con microprocesador dotado de autodiagnosi y autocalibración, con funciones específicas para el equilibrado estático, dinámico y ALU (para llantas de aleación). Medición con lanzamiento único de baja velocidad de rotación. Indicaciones de los valores de desequilibrio y de las posiciones correspondientes.



STANDARD

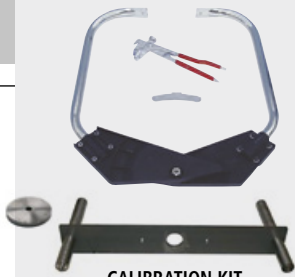

CALIBRATION KIT

GT2.MOVI

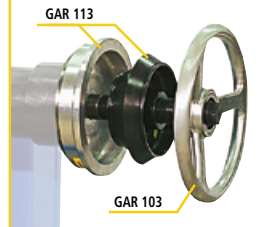

GAR 113 (Ø 118-174 mm)
 GAR 103

Completa di coni per autocarri leggeri.
 Complete with cones for light trucks.
 Komplett mit Spannzubehör für LLKW.
 Équipée de cônes pour poids lourds légers.
 Completa de conos para camiones ligeros.

GT2.MOVI C

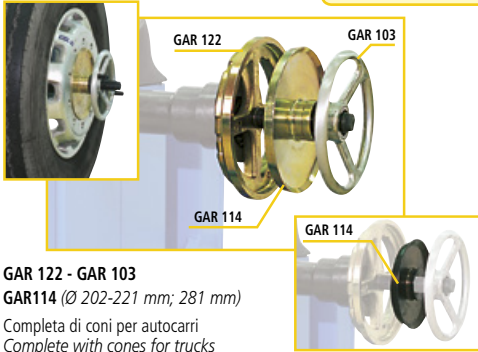

GAR 122 - GAR 103
 GAR 114 (Ø 202-221 mm; 281 mm)

Completa di coni per autocarri
 Complete with cones for trucks
 Komplett mit Spannzubehör für LKW
 Équipée de cônes PL.
 Completa de conos para camiones

LIFTING SYSTEM STANDARD



1. LEVA FRENO a sgancio rapido
2. Display LCD settabile in modalità CARRI/VETTURA
3. Vani porta pesi
4. Manovella per regolazione in altezza
5. Calibro manuale

1. Bremshebel mit Schnellloslass
2. LCD-Display mit LKW/PKW-Modus
3. Gewichteablagefach
4. Kurbel zur Höheneinstellung
5. Manuelle Messlehre

1. BRAKE LEVER with quick release
2. LCD display with TRUCK / CAR setting
3. Weight tray
4. Handle for height adjustment
5. Manual caliper

1. Levier de frein à déblocage rapide
2. Display LCD avec possibilité d'utilisation VL/PL
3. Bac pour poids
4. Manivelle de réglage de la hauteur
5. Jauge manuelle

1. Palanca de freno de tipo enganche rápido
2. Display con cristales líquidos configurable en modalidad CAMIÓN/TURISMO
3. Cajón porta plomos
4. Manivela para regulación de altura
5. Calibre manual

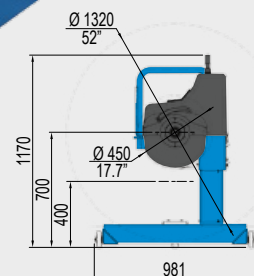
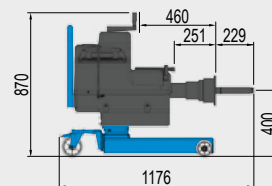
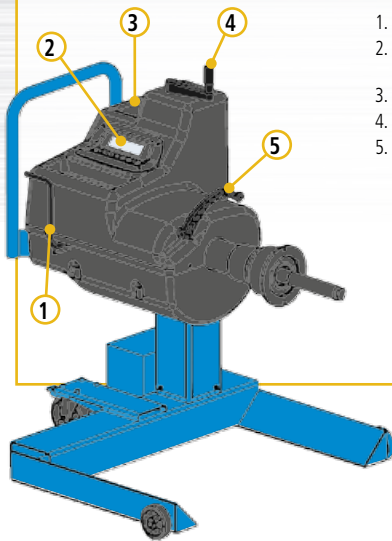

DATI TECNICI	TECHNICAL DATA	TECHNISCHE DATEN	DONNEES TECHNIQUES	DATOS TÉCNICOS	
Diametro cerchio	Rim diameter	Felgendurchmesser	Diamètre de la jante	Diámetro de la llanta	10" - 30"
Larghezza cerchio	Rim width	Felgenbreite	Largeur de la jante	Anchura de la llanta	1,5" - 22"
Ø Max. ruota	Max. wheel Ø	Raddurchmesser	Ø de la roue	Ø Max. rueda	1320 mm (52")
Peso max ruota	Max wheel weight	Maximales Radgewicht	Poids maxi de la roue	Peso máximo de la rueda	200 kg
Precisione equilibratura	Read-out accuracy	Auswuchtgenauigkeit	Précision d'équilibrage	Precisión de equilibrado	10 g 1 g
Velocità di rotazione (giri/min)	Rotation speed (rpm)	Drehgeschwindigkeit (Umdr/min)	Vitesse de rotation - tours/min	Velocidad de rotación vueltas/min.	80 100
Alimentazione	Power supply	Stromversorgung	Alimentation	Motor monofásico	230V/1ph / 50-60 Hz
Peso	Weight	Gewicht	Poids	Peso	115 kg

Ravaglioli

Ravaglioli S.p.A.

via 1° maggio 3
 Fraz. Pontecchio M.
 40037 Sasso Marconi (Bo) - Italia
 Tel. +39 - 051 - 6781511
 Fax +39 - 051 - 846349
 rav@ravaglioli.com
 www.ravaglioli.com

RAV France

6, Rue Longue Raie
 ZAC de la Tremblaise
 91220 Le Plessis Pâté
 Tel. 01.60.86.88.16
 Fax 01.60.86.82.04
 rav@ravfrance.fr

Ravaglioli Deutschland

Kirchenpoint 22
 85354 Freising
 Tel. 08165-646956
 Fax 08165-646958
 info@ravaglioli.de

RAV Equipment UK LTD

Prince Albert House
 20 King Street
 Maidenhead, SL6 1DT
 Tel. 020-76286832
 Fax 020-76286833
 ravuk@ravaglioli.com

RAV en Belgique

Nederlandstalig
 Tel. 0498-162016
 Fax 016-781025
 Zone Francophone
 Tel. 0498-163016
 Fax 078 055030

RAV Equipos España

Avenida Europa 17
 Pol. Ind. de Constanti
 Tarragona 43120
 Tel. 977 524525
 Fax 977 524532
 ravequipos@ravaglioli.e.telefonica.net

DRJ01U (02)

